

Campana industrial  
4051859658726  
D 320, H 105

Cable o cadena de suspensión  
negro tráfico (RAL 9017)

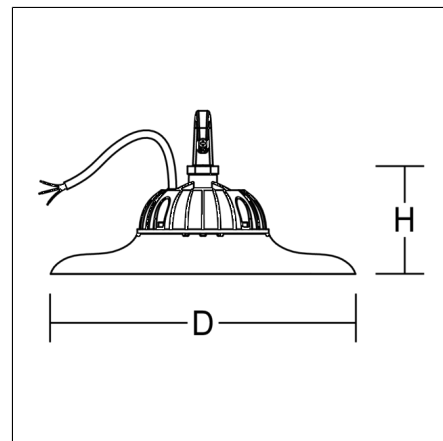

Campana industrial plana redonda preparada para suspensión de cadenas o cables. Carcasa de aluminio inyectado revestido al polvo. Difusor de material sintético (policarbonato), resistente a golpes. Instalación sencilla mediante suspensión en un solo punto. Suspensión mediante cadena o cable de acero, a cargo del cliente. Con línea de conexión de 3 polos (300 mm). Luminaria con temperatura superficial limitada, conforme a la norma EN 60598-2-24. Para entornos polvorientos donde se puedan dar deposiciones de polvo conductible sobre las luminarias.

## Datos del producto

Diámetro D	320 mm
Altura H	105 mm
Peso	2.35 kg
Fuente de luz	LED
Temperatura de color	4000 K
Flujo luminoso nominal	20000 lm
Potencia de referencia	145 W
Rendimiento del sistema	138 lm/W
Índice de deslumbramiento UGR	28,7
Ángulo de apertura	74°
Vida útil	50000 h (L70/B50)
Índice de reproducción cromática CRI	80
Tolerancia cromática	5
seguridad fotobiológica conforme a EN 62471	Grupo de riesgo 1
Equipo	Convertidor
Control	on/off
Tensión	220 - 240 V / 50 - 60 Hz
luminarias en el fusible B10A	8
luminarias en el fusible B16A	13
luminarias en el fusible C10A	8
luminarias en el fusible C16A	13
Corriente de conexión / Tiempo de conexión	14.8 A / 9 µs
código CIE Flux / código CEN Flux	64 88 98 100 100
Tipo de protección	IP 65
Clase de protección	I
Resistencia al impacto	IK07
Temperatura ambiente	-30 °C ... + 45 °C
Marcas de seguridad	Signo D
Marca de conformidad	CE, EAC